



Introduction à la microscopie

Marco Cantoni
Aïcha Hessler-Wyser

CIME, PV-Lab

Qui, quoi?

Enseignants

Marco Cantoni	34816
Aïcha Hessler-Wyser	34830

Assistants

Lucie Navratilova, SEM:	35427
Hilal Can, SEM:	37633
Chiara Ongaro, SEM:	30715
Rita Therisod, TEM:	34484
David Reyes, TEM:	36188
Reyhaneh Ramezani, TEM:	31240

Au programme

3h de cours le jeudi de 10h15 à 13h00

2h de travaux pratiques le vendredi matin (MX)

En pratique

Jeudi: cours en classe

Vendredi: travaux pratiques de 4h

Selon le programme: soit 2x TP (SEM), soit 2 démos en ligne et 4h de TP (TEM),
répartition en 6 groupes, 2 groupes par semaine.

Groupes de TP et résumés

- Délégué MX:
 - Organiser max 6 groupes de X personnes pour les travaux pratiques
 - Organiser groupes de deux pour faire un résumé chaque semaine
 - Préparer le planning de passage aux examens oraux

Planning actuel

	date	cours 1	cours 2	cours 3	TP	responsable
1	11.09.25	1. Intro	2. Interaction	2. Interaction		AHW
	12.09.25					
2	18.09.25	3. composants	3. optique	3. detecteurs		AHW
	19.09.25					
3	25.09.25	4. SEM	4. SEM	4. SEM		AHW
	26.09.25				g1	g2
4	02.10.26	5. SEM avancé	6. FIB	6. FIB		MC
	03.10.25				g3	g4
5	09.10.25	7. EDX	7. EDX	8. ESEM		AHW
	10.10.25				g5	g6
6	16.10.25	9. Préparation d'échantillons	9. Préparation d'échantillons	test SEM/questions		Streaming/AHW
	17.10.25				g1	g2
	23.10.25	Vacances				
	24.10.25	Vacances				
7	30.10.25	10. Diffraction	10. Diffraction	10. Diffraction		MC
	31.10.25				g3	g4
8	06.11.25	11. TEM	11. TEM	11. TEM		AHW
	07.11.25				g5	g6
9	13.11.25	12. STEM/EDX	12. STEM/EDX	13. Tomo		AHW/MC
	14.11.25			10h-12h	zoom	zoom
10	20.11.25	14. HRTEM	14. HRTEM	15. EBSD		MC
	22.11.25				g1	g2
11	27.11.25	16. Traitement d'Images	16. Traitement d'Images	16. Traitement d'Images		MC
	28.11.25				g3	g4
12	04.12.25	17. Traitement d'Images 2	17. Traitement d'Images 2	17. Traitement d'Images 2		MC
	05.12.25				g5	g6
13	11.12.25	18. Traitement d'images TP	18. Traitement d'images TP	18. Traitement d'images TP		MC
	12.12.25			10h-12h	zoom STEM/EDS	zoom STEM/EDS
14	18.12.25	19. Microscopie <i>in situ</i>	test TEM/questions	test TEM/questions		AHW/MC
	19.12.25				Réserve	

Notes de cours

- Copie des fichiers ppt disponibles sur Moodle (le mercredi soir)

et

- Résumés faits par vos soins, à envoyer au plus tard deux semaines après le cours pour qu'ils soient validés par les enseignants

Notices de TP

- A télécharger sur Moodle avant les séances
- Rapports de TP à envoyer par e-mail une semaine après le TP, directement aux assistants mais **avec copie aux enseignants**

En cas de problèmes...

marco.cantoni@epfl.ch, aicha.hessler@epfl.ch

- X janvier 2026
- Examen oral, 20 minutes par personne, 20 minutes de préparation
- Pas de notes de cours
- Un formulaire 1 page A4 autorisé recto
- Oral = $\frac{3}{4}$ de la note, TP = $\frac{1}{4}$ de la note
- Vos résumés seront à mis à disposition

Que pensez-vous que l'on puisse faire avec un microscope électronique à balayage?

- A. Quantifier des dislocations
- B. Voir des atomes individuellement
- C. Analyser la composition chimique exacte d'un matériau
- D. Voir la topographie d'une surface
- E. Déterminer la structure cristalline d'un matériau

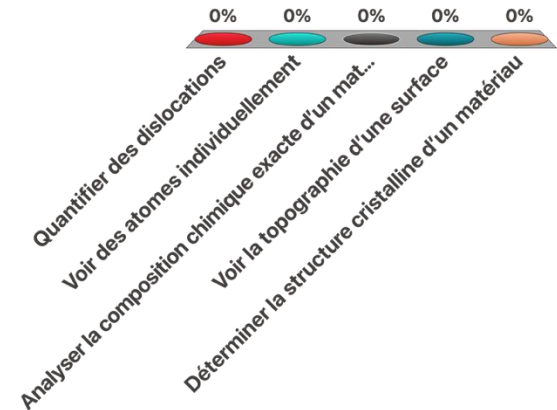

Que pensez-vous que l'on puisse faire avec un microscope électronique à transmission?

- A. Quantifier des dislocations
- B. Voir des atomes individuellement
- C. Analyser la composition chimique exacte d'un matériau
- D. Voir la topographie d'une surface
- E. Déterminer la structure cristalline d'un matériau

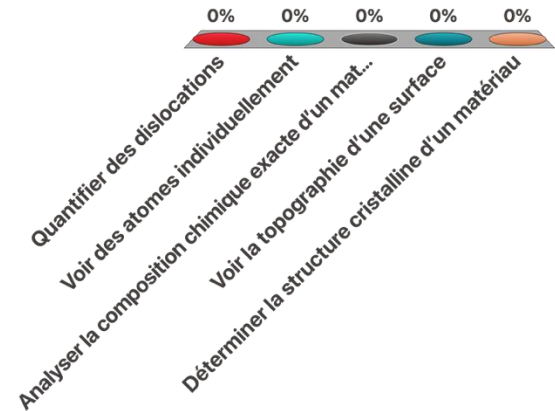

Un microscope, c'est...

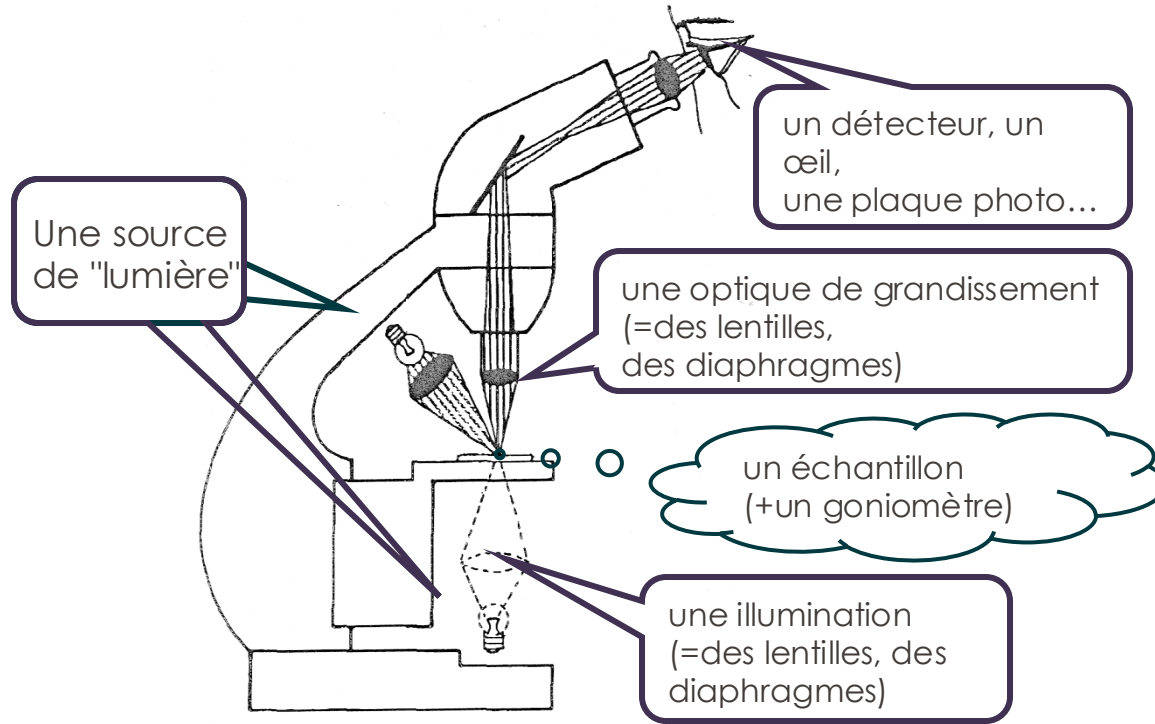

1. Introduction

Un microscope, c'est...

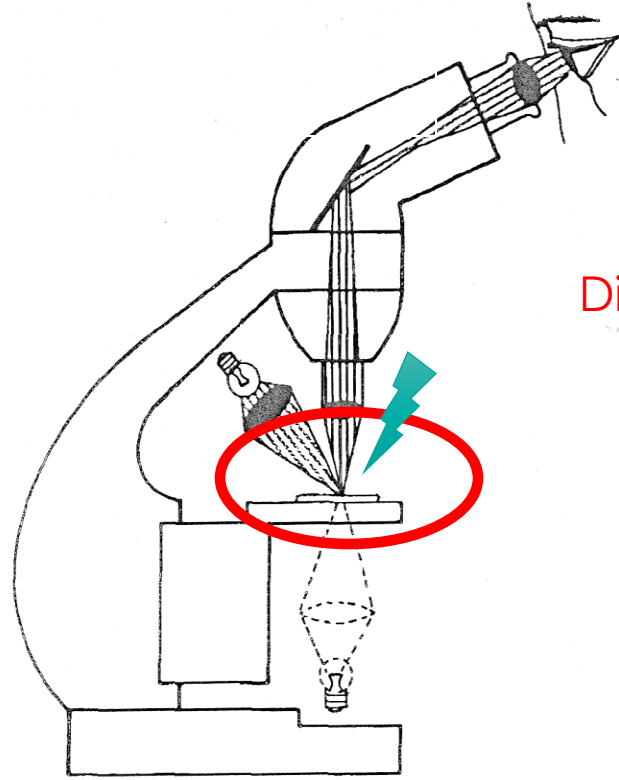

Différent signaux
Différents détecteurs
=
Différentes
informations!

2. Interaction
rayonnement-matière

Un microscope, c'est...

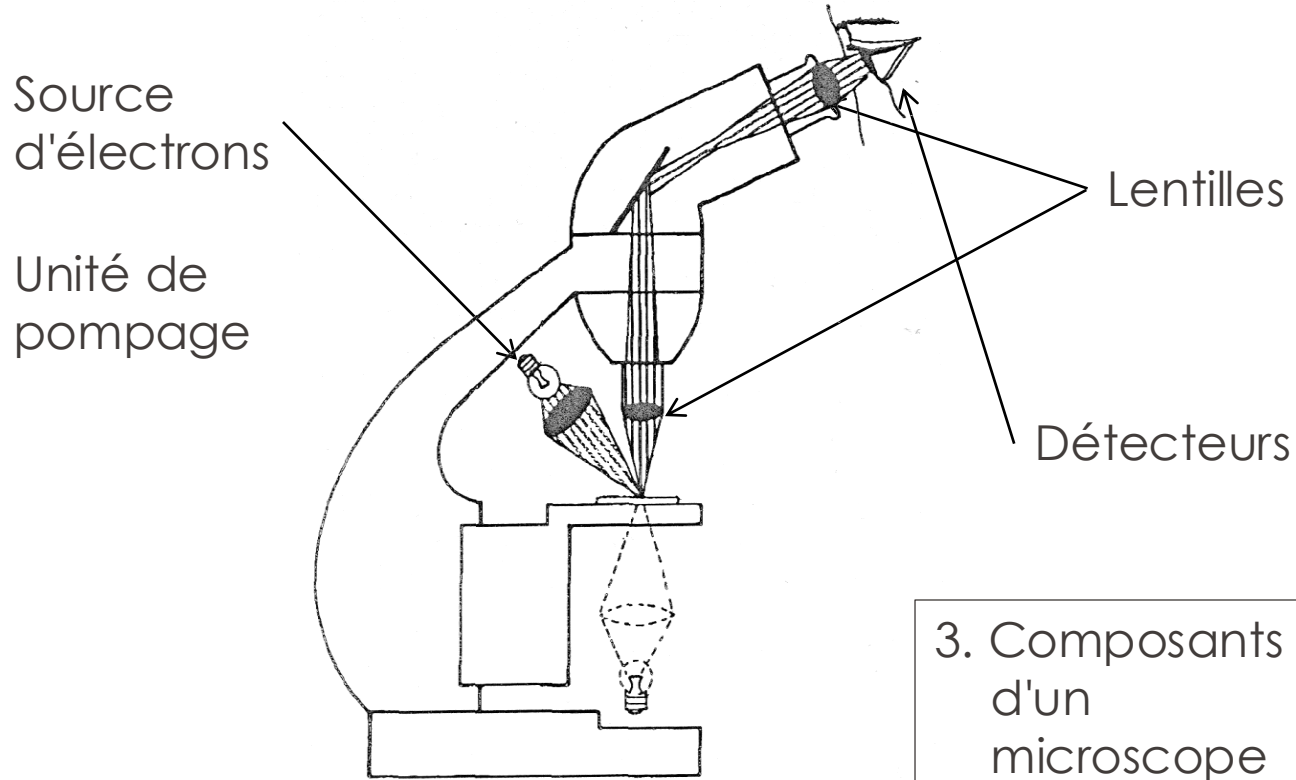

3. Composants
d'un
microscope
électronique

Un microscope, ça sert à...

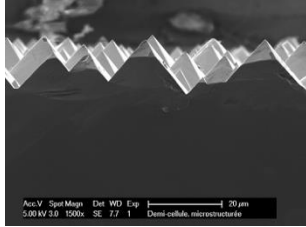

Contraste topographique

Contraste en Z

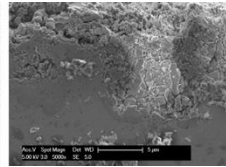
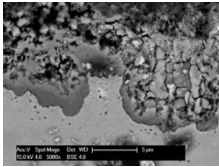

4. SEM

Un microscope, ça sert à...

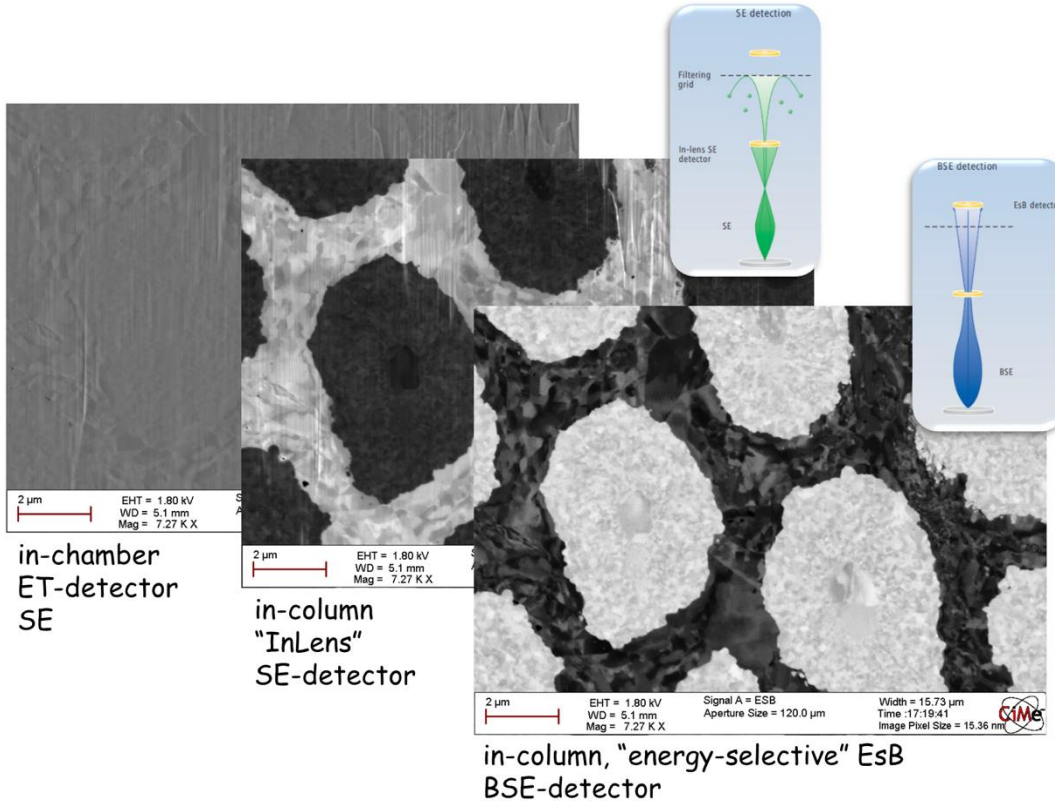

Différents détecteurs, différentes informations

5. SEM avancé

Un microscope, ça sert à...

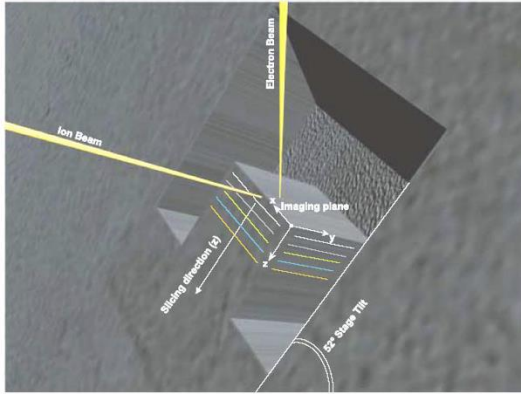

Déposition de matière

Imagerie ionique

Nano-usinage

Reconstruction 3D

Préparation d'échantillons TEM

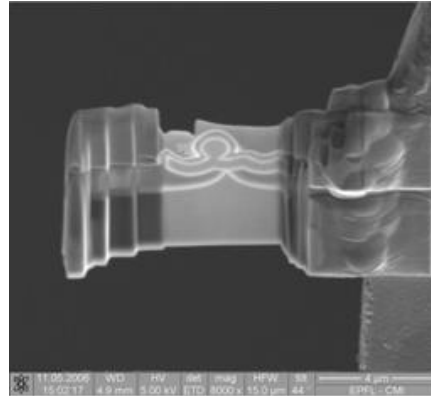
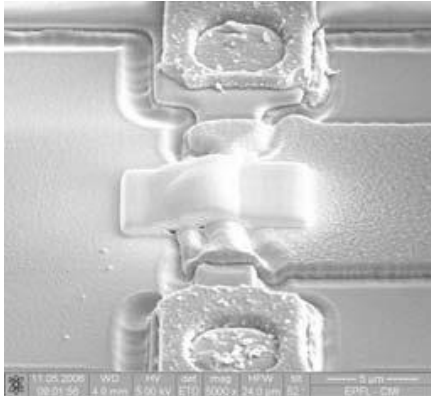

6. FIB

Un microscope, ça sert à...

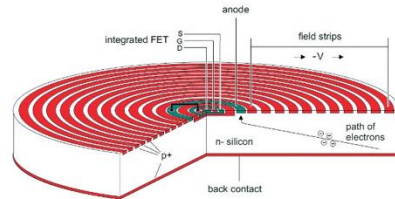
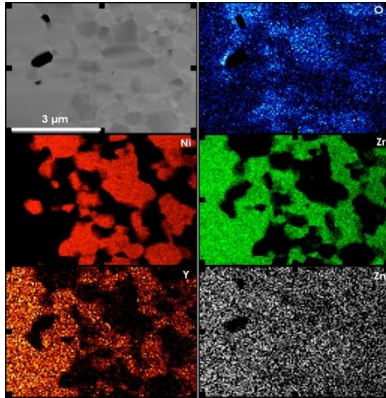
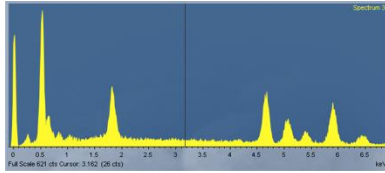

Détection de RX
Analyse chimique
Carte chimique

7. EDS/EDX

Un microscope, ça sert à...

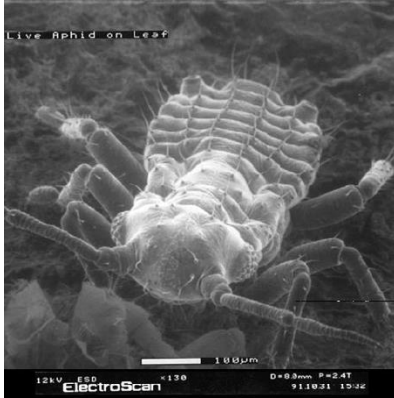

Pression
partielle

Echantillons
hydratés ou
non
conducteurs

8. ESEM

Un microscope, ça sert à...

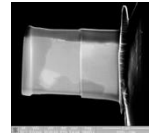
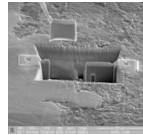
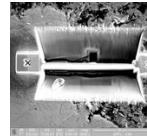
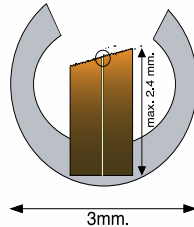
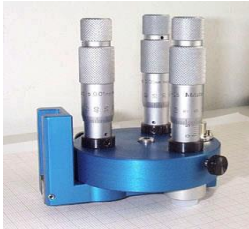
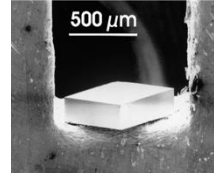
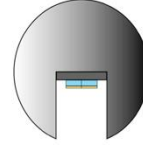
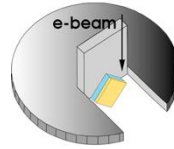
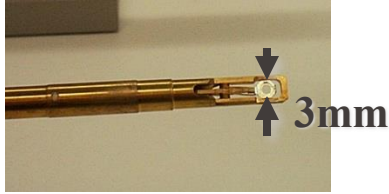

9. Préparation d'échantillons

Un microscope, ça sert à...

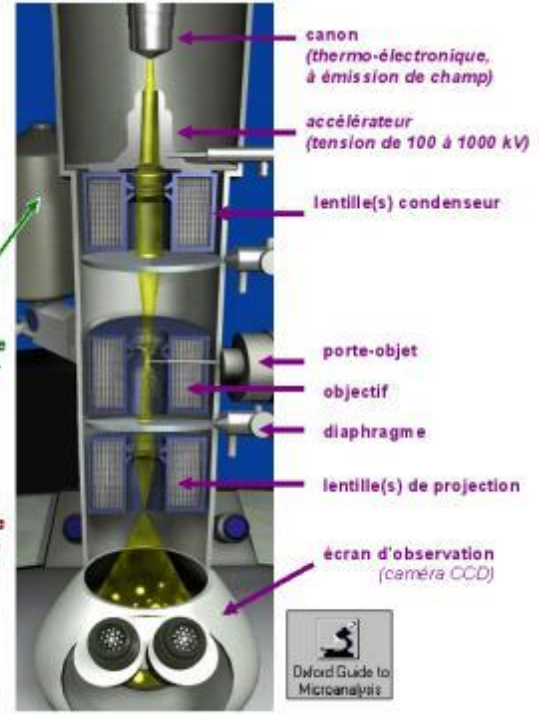
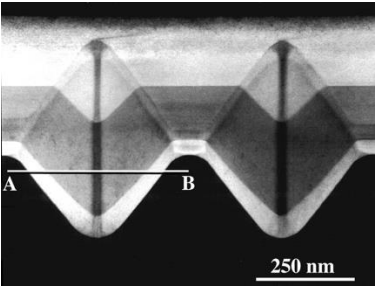
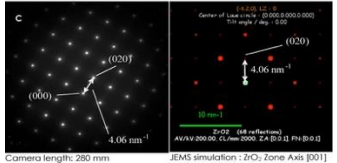
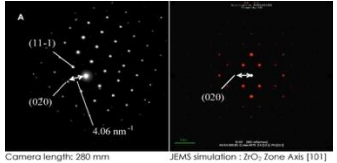

Diffraction électronique

10. Diffraction

Un microscope, ça sert à...

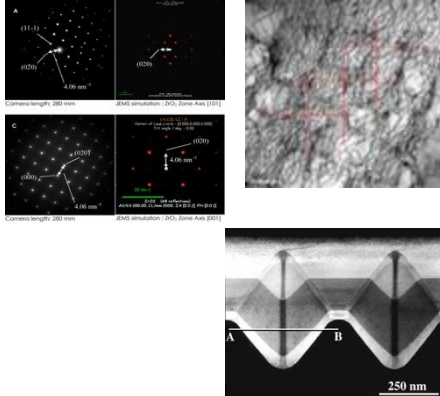

TEM conventionnel
 Diffraction
 électronique
 BF, DF

11. Intro TEM,
 BF/DF

Un microscope, ça sert à...

Electrons diffusés

Contraste en Z

Contraste en t

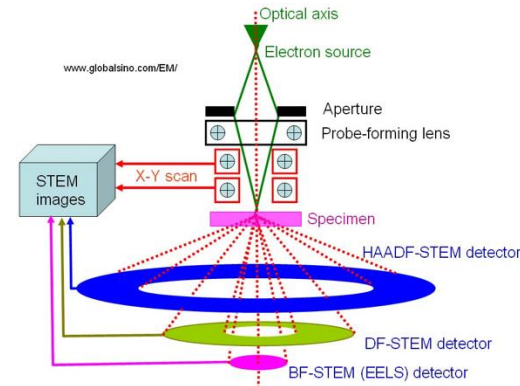
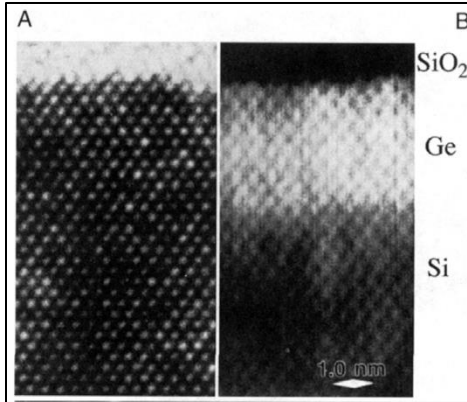

12. STEM

Un microscope, ça sert à...

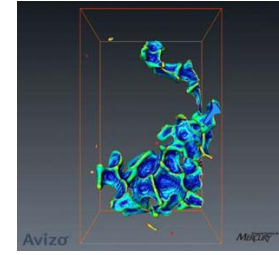
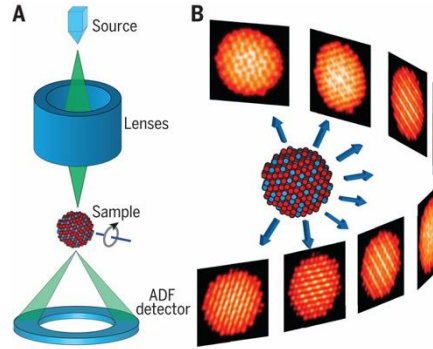
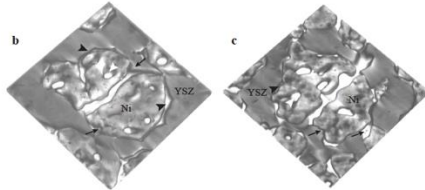
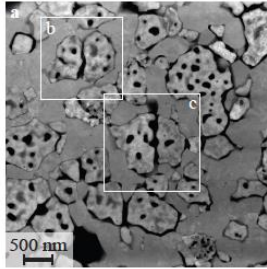

Reconstruction 3D

13. Tomographie

Un microscope, ça sert à...

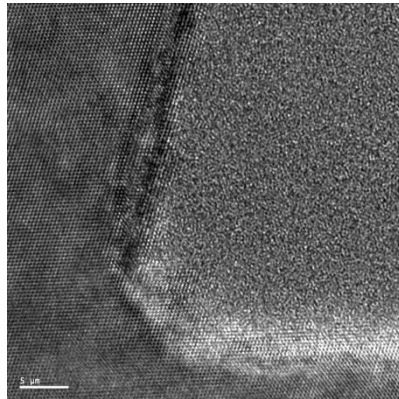
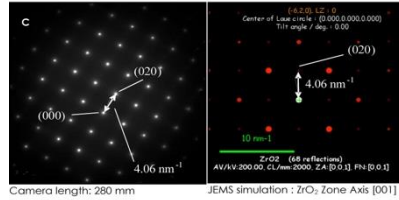
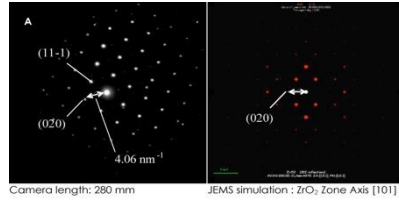

Contraste de phase

Imagerie des colonnes atomique

Haute résolution:
Résolution atomique!

14. HRTEM

Un microscope, ça sert à...

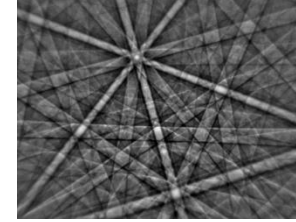
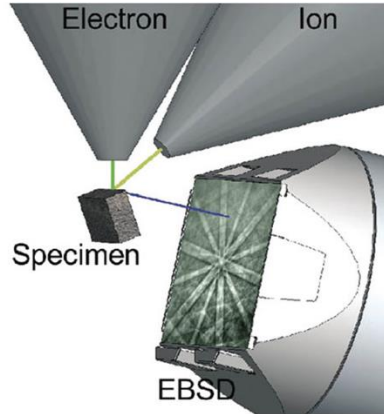
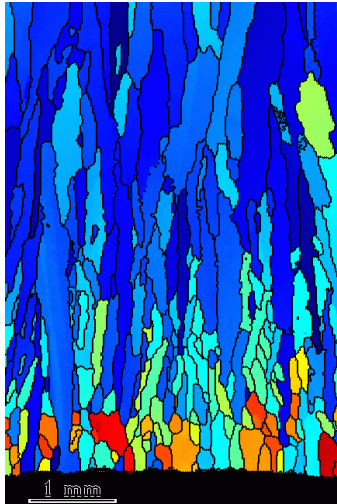
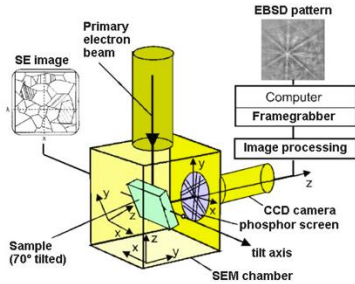

Electrons rétrodiffusé
+ diffractés

Cartes d'orientation

15. EBSD

Un microscope, ça sert à...

Faire des image. Oui, mais... ensuite il faut:

- savoir les interpréter
- savoir les analyser
- en extraire des données **quantitatives**

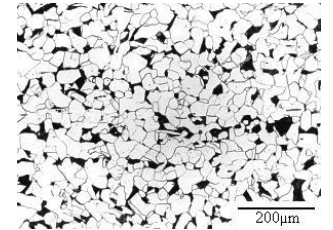
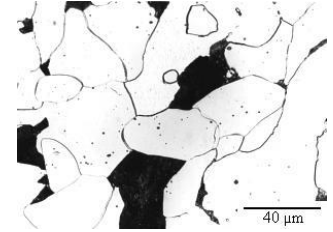
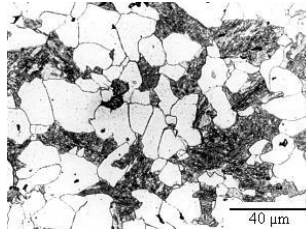
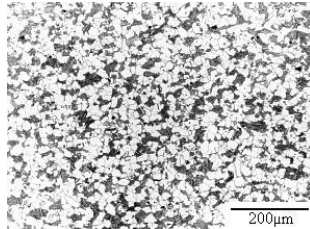

16, 17, 18. Analyse
microstructurale

Un microscope, ça sert à...

Chauffage
Atmosphère
Traction

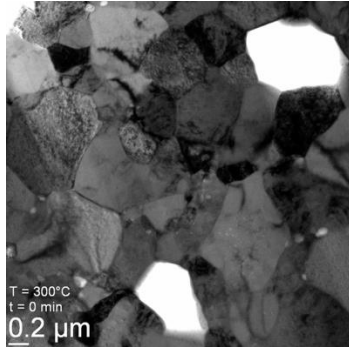

Réduction d'une anode de pile à combustible dans un TEM environnemental

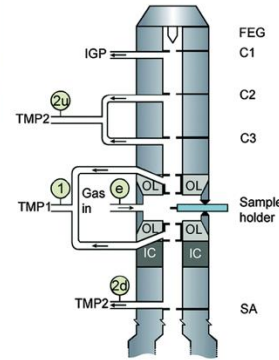

19. *In situ*

Un microscope, ça sert à...

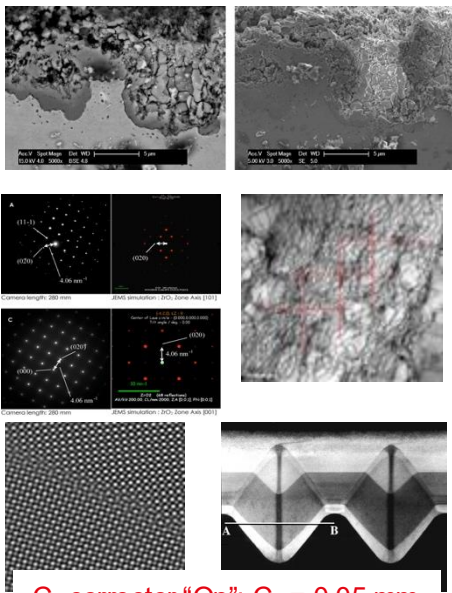

C_s corrector "On"; C_s = 0.05 mm

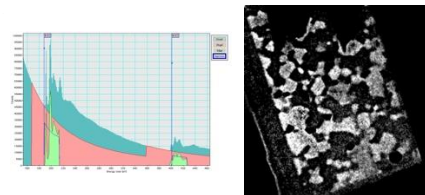
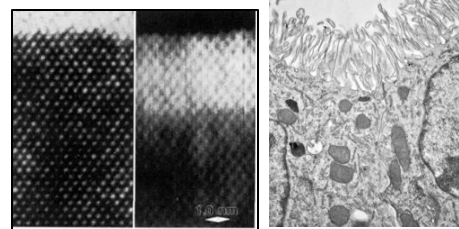
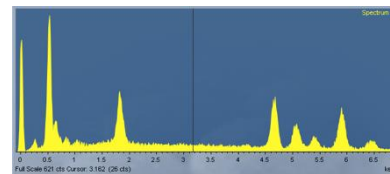
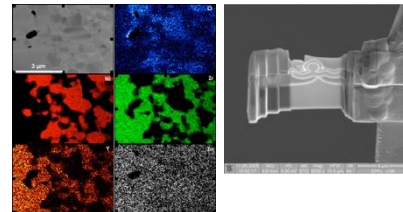
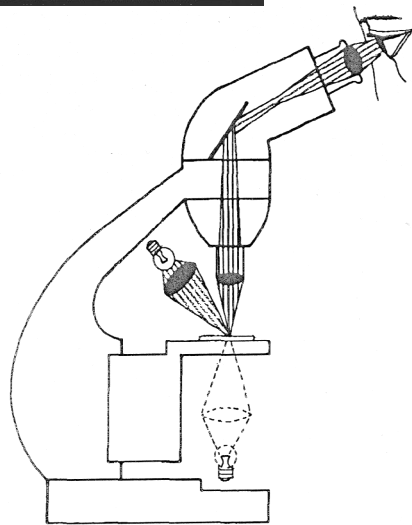
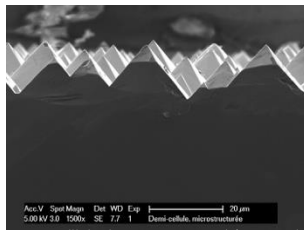

SEM

L. Reimer, *Scanning electron microscopy*, (1998)

J.I. **Goldstein**, *Scanning electron microscopy and X-ray microanalysis*, 2018

TEM

D.B. **Williams** and C.B. **Carter**, *Transmission electron microscopy*, 2016
(nouvelle édition en janvier 2026)

Analyse microstructurale

P. **Grande**, D. Hetzner and K. Kurzydowski, *Practical Guide for Image Analysis*, ISBN: 0-87170-688-1

H. E. Exner, H.P. Hougardy, *Einführung in die Quantitative Gefügeanalyse*, ISBN: 3-88355-108-2

Un peu d'histoire

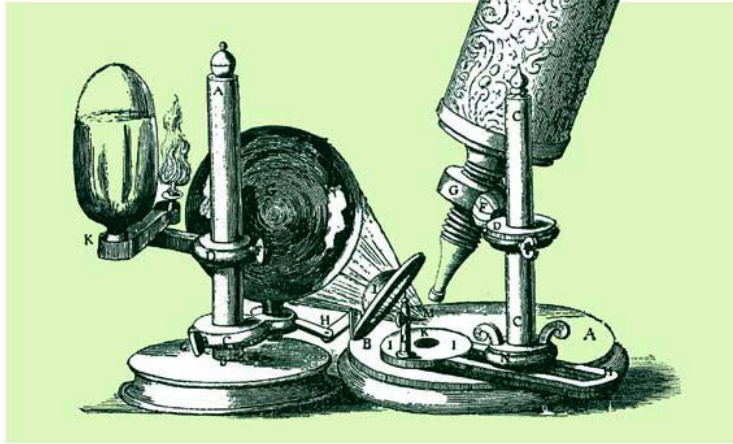

1665



2021

Un peu d'histoire: optique

Microscopie optique

Antiquité: premières tailles de lentilles convexes

XII-XIII^{ème} siècles: **pouvoir grossissant** des lentilles convexes, loupes, lunettes

1590 Janssen, premier microscope composé

1609 Galilei: occholino

1665 Hooke: première image de la cellule

1801 Young: nature ondulatoire de la lumière

1872 (~) Abbe: limite du pouvoir de résolution liée à la longueur d'onde du rayonnement utilisé



The First
Compound
Microscope
(circa 1595)

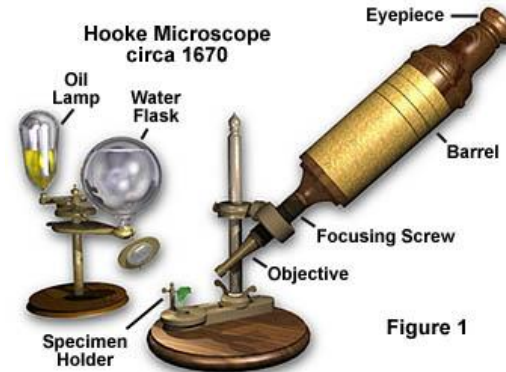
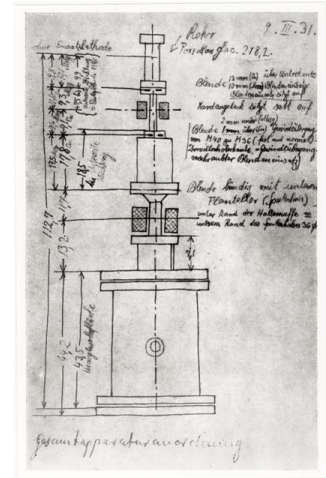
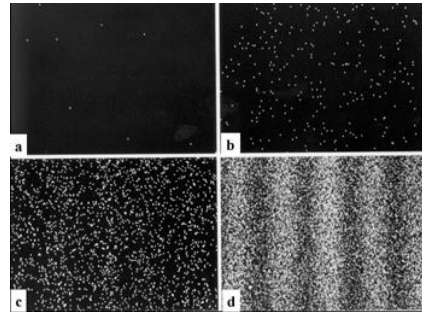
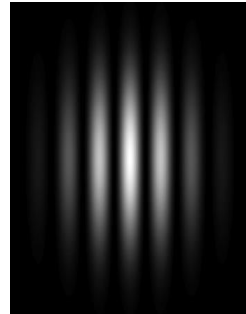
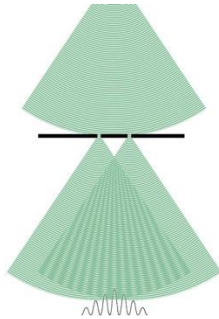

Figure 1

Un peu d'histoire: des électrons?

Microscopie électronique

- 1923 De Broglie:** notion de longueur d'onde associée à des particules, confirmation par expérience de Young
- 1927 Busch:** loi de la focalisation pour les champs magnétiques
- Davison, Germer, Thomson:** diffraction électronique
- 1931 Ruska, Knoll,** Premières images par microscopie électronique



Un peu d'histoire: des électrons?

- 1936 **Scherzer**: principales aberrations des lentilles électroniques inévitables
- 1938 Von Ardenne: premier microscope électronique à balayage à microsonde
- 1939 Siemens: premiers microscopes électroniques commerciaux (TEM)
- 1948 Gabor: invention de l'holographie
- 1951 Castaing: premier micro-analyseur à RX
- 1960 XX: premier microscope MV, course la résolution
- 1965 Crewe: **premier microscope électronique à balayage commercial**
- 1982 Binnig et Rohrer: microscope à effet tunnel
- 1986 Ruska, Binnig et Rohrer: Prix Nobel de Physique
- 1990 **Rose**: propose le correcteur de Cs
- 1995 Haider: première réalisation du correcteur de Cs
- 2000-présent: de nombreux progrès sur les moyens d'analyse autour du microscope (caméras, détecteurs, porte-échantillons pour in situ...)

Un peu d'histoire: résolution

Evolution de la résolution avec les technologies

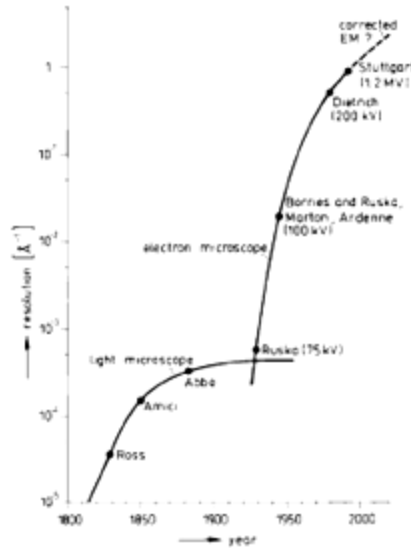

H. Rose, 1994

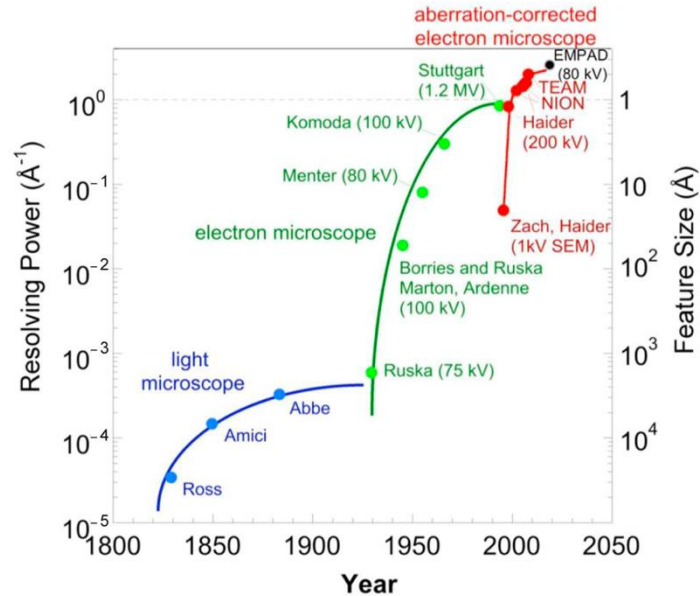

A. Taurino *et al.*, Materials 2023, 16, 1123

Pourquoi la microscopie électronique?

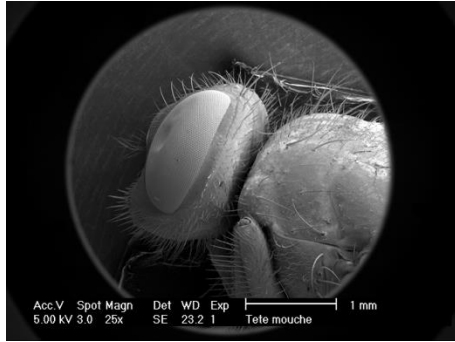

Profondeur de champ

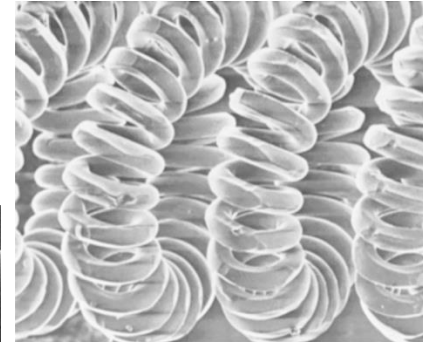
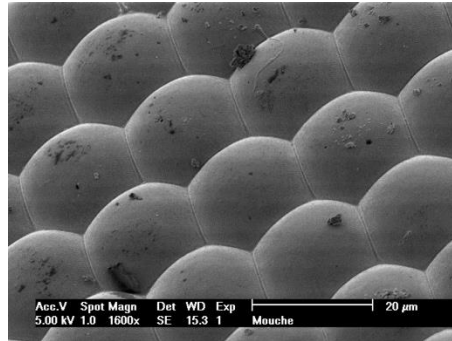

↑ SEM ≈ 1mm LM ↓

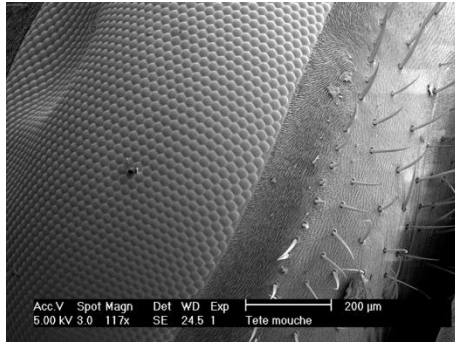

Œil de mouche

Filament de spot, *P. Buffat*

Pourquoi la microscopie électronique?

Topographie

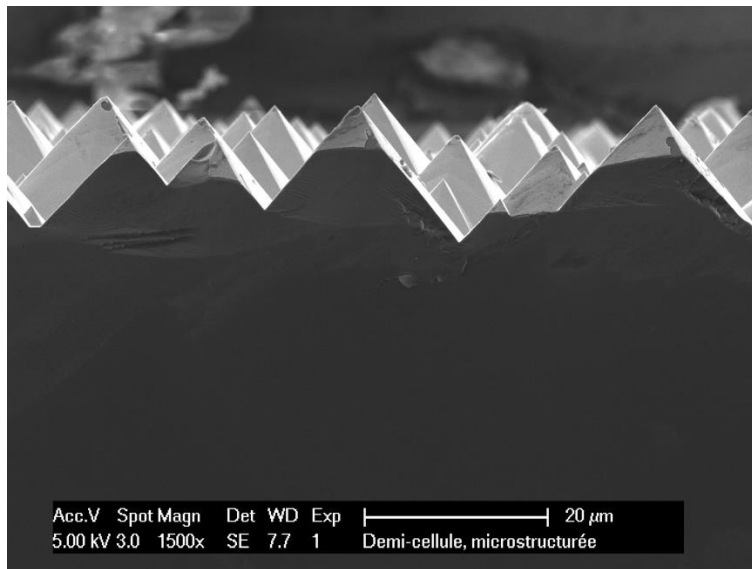

Cellules solaires en couches minces déposées sur Si microstructuré, G. Pasche

Pourquoi la microscopie électronique?

Contraste en Z

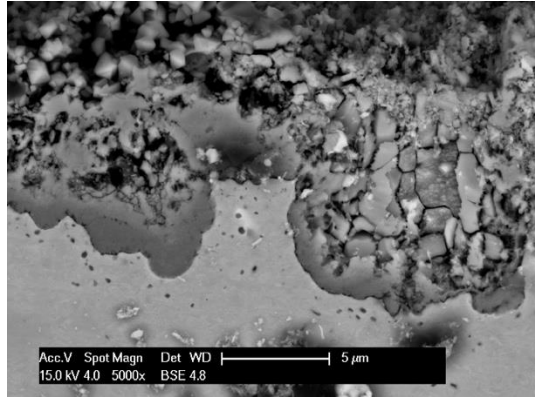

Détecteur d'électrons rétrodiffusés

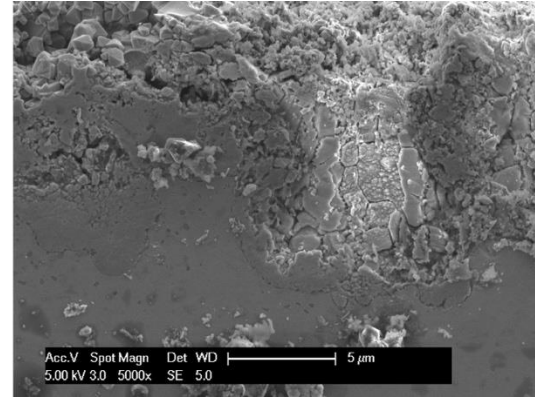

Détecteur d'électrons secondaires

Interconnects en aciers utilisés dans des piles à combustible après usage

Contraste chimique par EDS

Acier attaqué
formation
de précipités de
 SrCrO_4

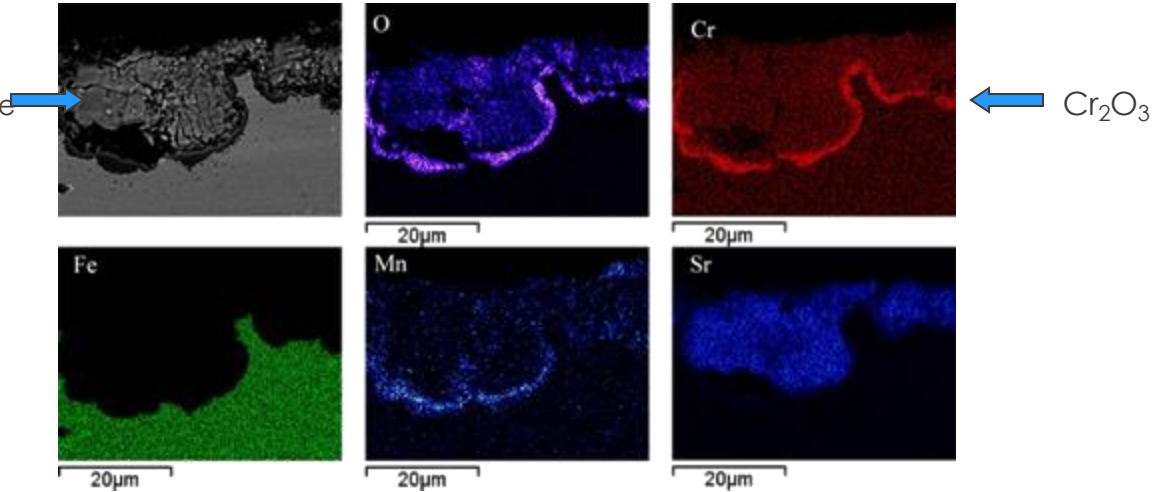

Interconnects en aciers utilisés dans des piles à combustible après usage

Pourquoi la microscopie électronique?

Contraste chimique par EDS

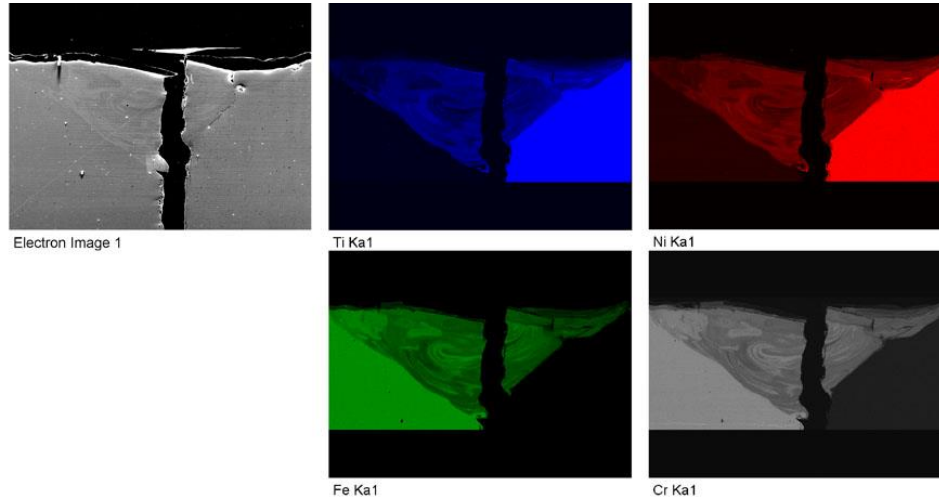

Trace laser à la jonction d'un acier et d'un alliage NiTi, J. Vannod

Pourquoi la microscopie électronique?

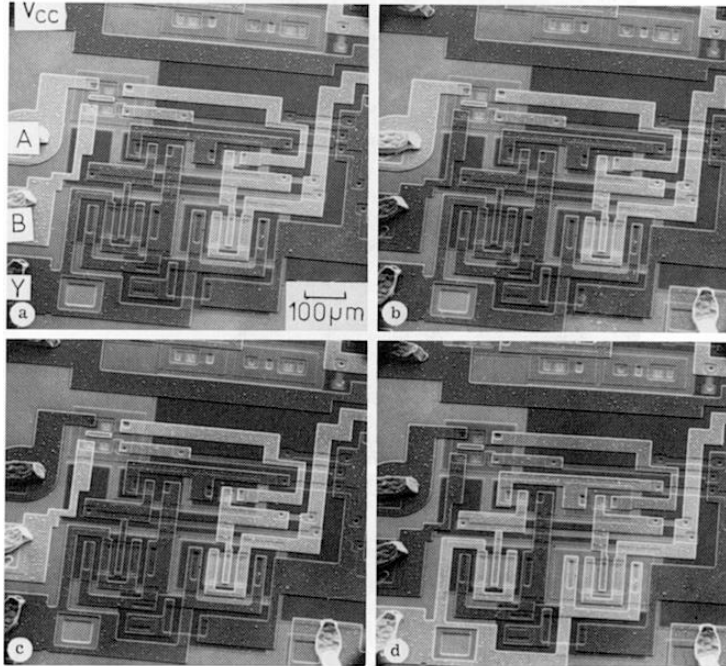

Contrast en tension,
potentiel de surface,
à faible énergie

TABLE I. Truth Table for NAND Gate

Condition	Inputs		Output
	<i>A</i>	<i>B</i>	<i>Y</i>
a	0	0	1
b	0	1	1
c	1	0	1
d	1	1	0

(from Golstein et al, Practical SEM (1975))

Pourquoi la microscopie électronique?

Contraste de diffraction: champ clair, champ sombre

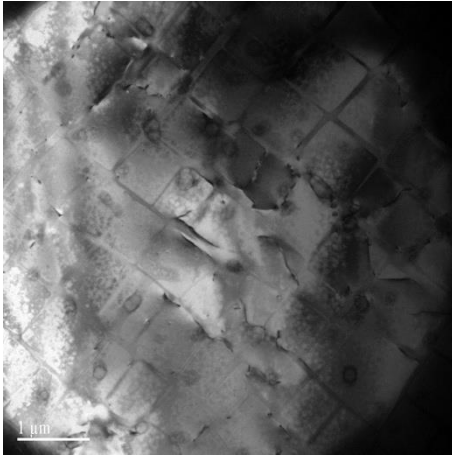

Superalloys à
base de nickel
Contraste γ/γ'

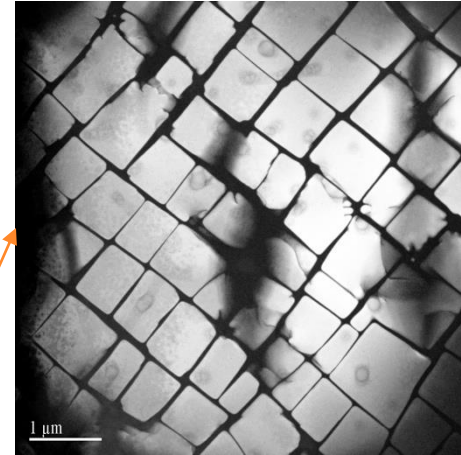
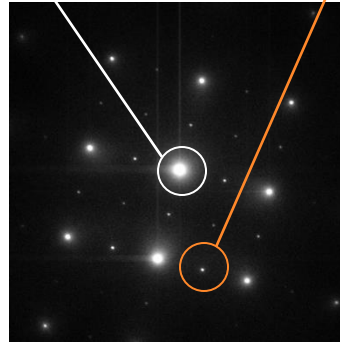

Pourquoi la microscopie électronique?

Contraste de phase: haute résolution

Cellule solaire: hétérojonction, couches minces sur substrat Si

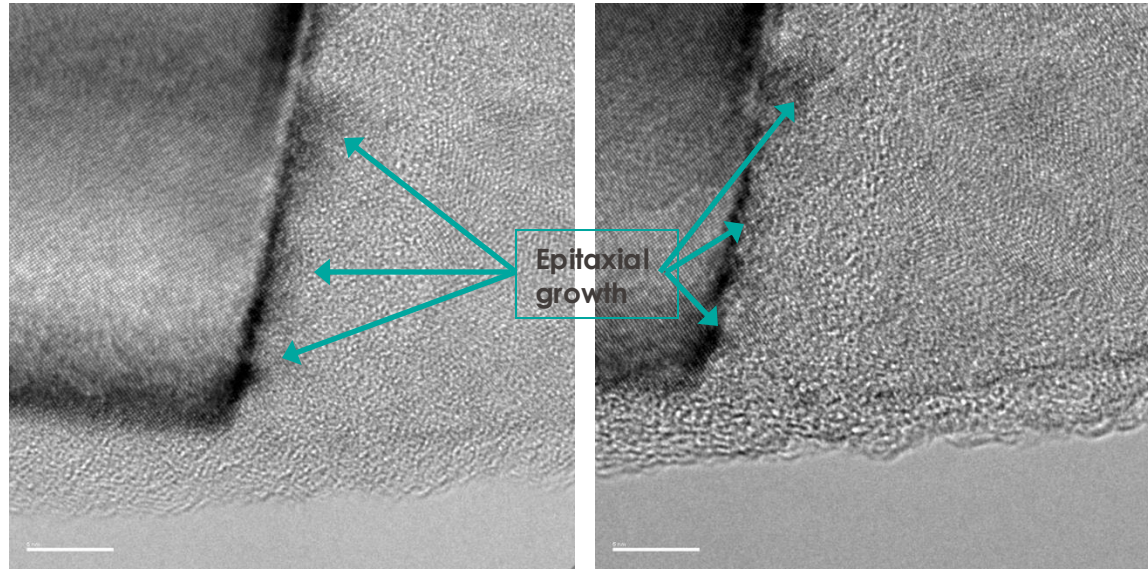

Interface Si c/Si a/Si μc , 510'000x, focussed

Interface Si c/Si a/Si μc , 510'000x, underfocussed

Pourquoi la microscopie électronique?

Champ clair et haute résolution

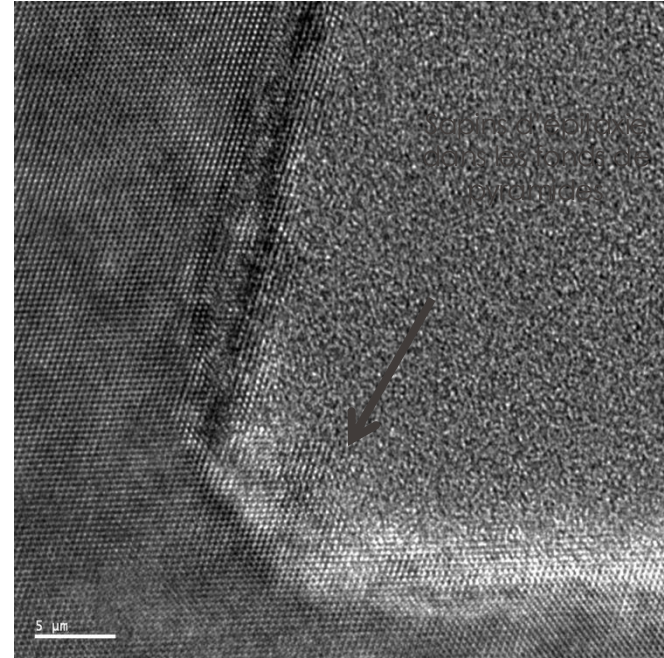
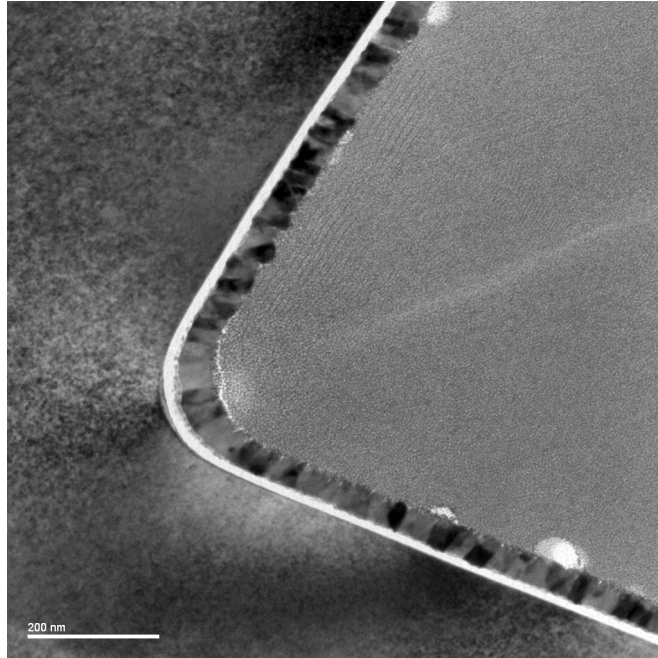

Cellule solaire, hétérojonction sur substrat Si monocristallin microstructuré

Analyse de défauts cristallin

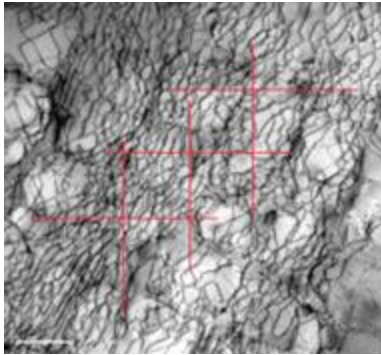

Réseau de dislocations

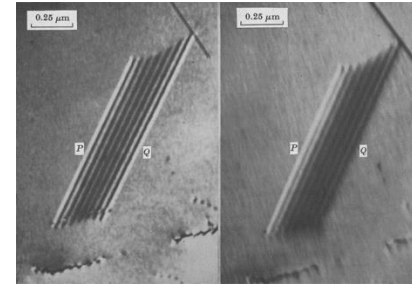

Tétraèdres de fautes

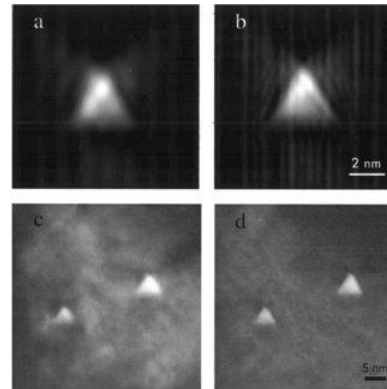

Fautes d'empilement

Carter et Williams

R. Schäublin

Pourquoi la microscopie électronique?

Diffraction convergente: mesure de contraintes

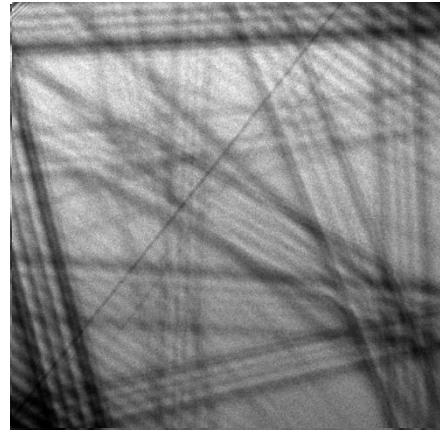
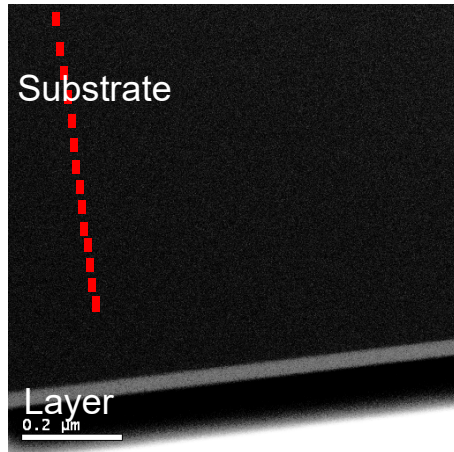

Lines profile
evolution

Compressive
case

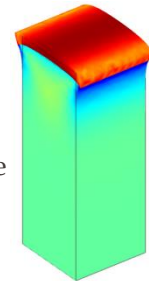
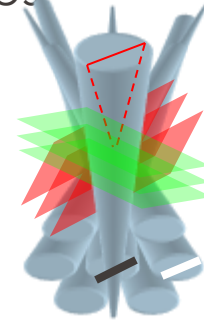

Couche $\text{Si}_{0.5}\text{Ge}_{0.5}$ sur substrat Si, F. Houdelier

Pourquoi la microscopie électronique?

Tomographie

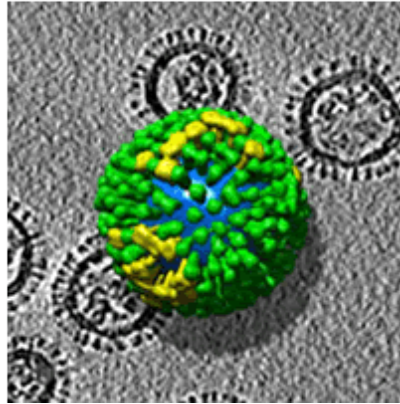

Structure 3D du virus de la grippe (taille env. 120 nm)

Harris A, *et al.* Influenza virus pleiomorphy characterized by cryoelectron tomography. *PNAS* 2006;103(50):19123-19127.

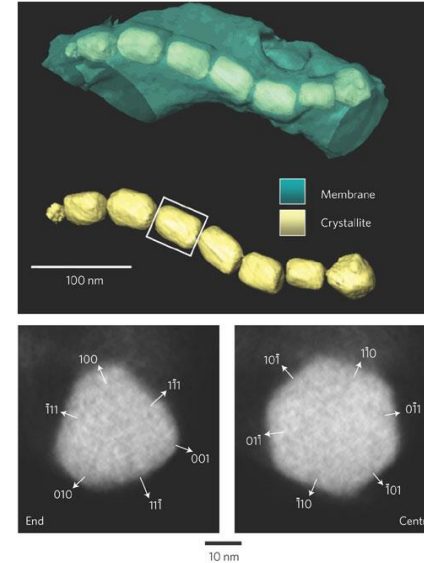

Reconstruction 3D d'une bactérie magnétotactique: magnétite à l'intérieur de la membrane d'une bactérie.

Paul A. Midgley & Rafal E. Dunin-Borkowski
Nature Materials **8**, 271 - 280 (2009)

Holographie électronique: champs magnétiques

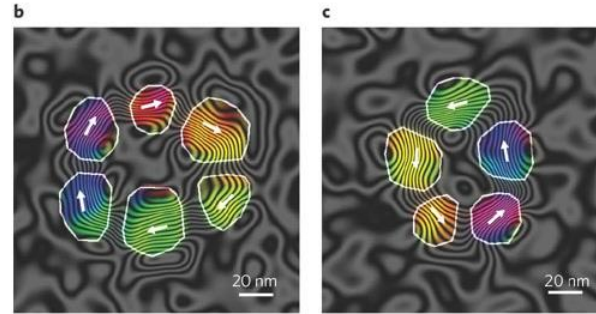
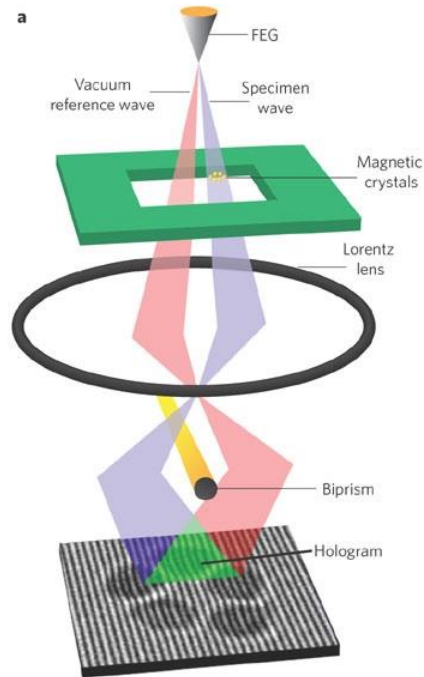

Hologramme off-axis, montrant la projection de la densité de flux magnétique à l'intérieur et autour de nanocristaux de Co.

Paul A. Midgley & Rafal E. Dunin-Borkowski
Nature Materials **8**, 271 - 280 (2009)

Holographie électronique: mesure de contraintes

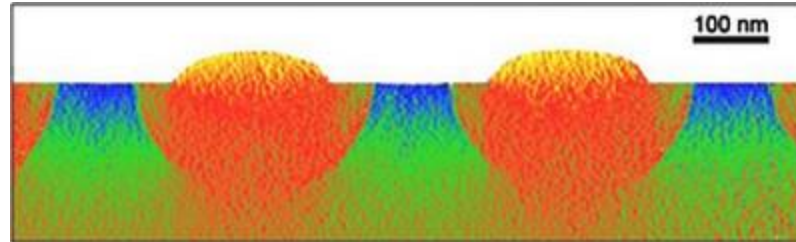
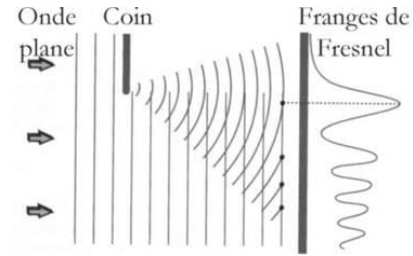
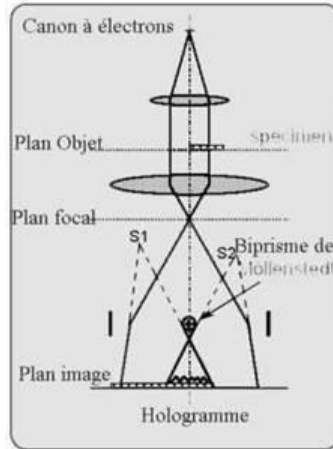

Observation des déformations dans un cristal grâce l'holographie électronique. Les zones bleues correspondent à des régions de compression d'environ 2 % et les zones rouges à des régions de tension de 2 %, tiré de *Nature*, juin 2008

Pourquoi la microscopie électronique?

Microscopie *in situ*: suivi en live d'un événement subi par l'échantillon

Exemple: TCO sur verre pendant chauffage et refroidissement

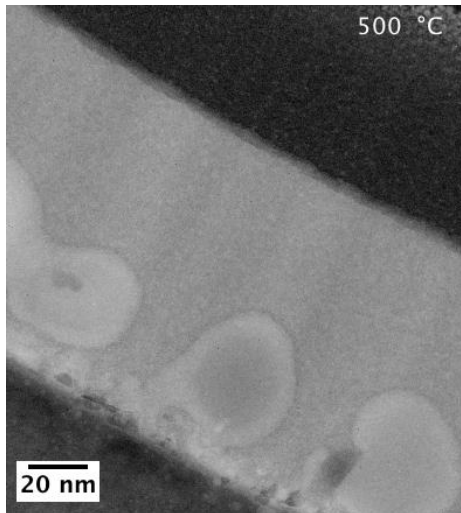
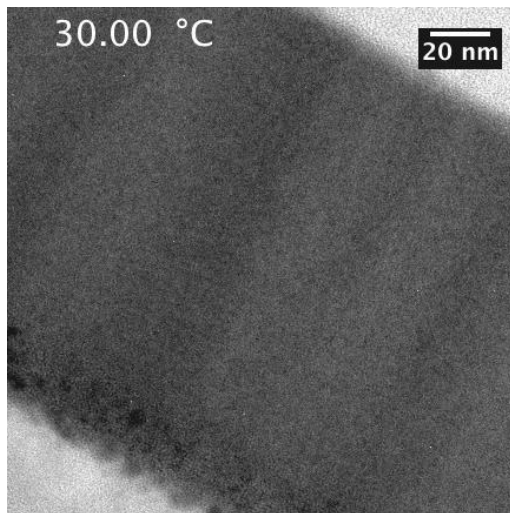

Objectifs du cours et des TP

- Comprendre le fonctionnement d'un SEM, d'un TEM, d'un OM (ou LM)
- Comprendre la formation du contraste d'une image
- Savoir extraire l'information d'une image
- Savoir quantifier la microstructure
- Savoir choisir la bonne technique pour l'information souhaitée
- Autres??

